

丝杠支撑轴承

精密锁紧螺母ZM、ZMA D80-195mm-ZMA100/140

参数信息:

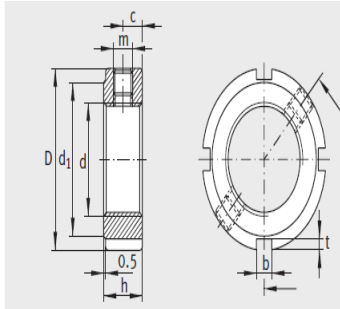

ZM、ZMA

型号 :	ZMA100/140
螺纹d :	M100 × 2
质量 kg :	2.23

尺寸(mm) :

D :	140
h :	38
b :	12
t :	5
d :	128
c :	19
m :	M10
顶丝 :	20

锁紧螺母 :

轴向断裂N :	940000
锁紧 :	425
参考锁紧 :	250
质量 :	82.8

: